

LumiCloud™ Collection CIRCA - VEGA



Spécifié par:

Agence :

Nom du projet :

Type de projet :

Notes:



IP22
RATED



PERFORMANCE D'ÉCLAIRAGE*

	Flux lumineux	Type					
		3ft	4ft	5ft	6ft	8ft	10ft
Consommation électrique (Watts)	Premium	72W	132W	224W	310W	592W	949W
Flux lumineux délivré (Lumens)		1510 lm	2769 lm	4698 lm	6502 lm	12417 lm	19905 lm

Basé sur 6500 K (CCT)

CODE DE COMMANDE

TLS	LC	CI	VG	Indice d'utilisation
	Produit	Modèle	Module lumineux	
TLS	LumiCloud LC	Circa CI	Vega VG	Intérieur IN Extérieur OUT

Dimensions	Type de montage	Couleur de la structure	RGBW65K	P	SA	LS
			CCT	Flux lumineux*	Commande	Diffuseur
3' 3	Encastré RD	Noir BL	RGBW (6500K) RGBW65K	Premium RGBW (563 lm/pi²)* P	Autonome SA	LightTex Silent LS
4' 4	En surface SF	Blanc WH				
5' 5	Suspendu SP	Argent NS				
6' 6	Mur en surface WLS					
8' 8	Mur encastré WLR					
10' 10						



*Les lm/pi² sont calculés à la source LED

SPÉCIFICATIONS TECHNIQUES

■ Diffuseur

Light Tex Silent	
Composition	100 % Polyester
Poids	172 g/m ² (16 g/pi ²)
Classement au feu	NFPA-701, B1, EN 13501-1, B-s1, d0
Taux de transmission	37%
Variation de la CCT	0-50K (voir tableau page 4)
Coefficient NRC	0.82

■ Couleur de la structure

Matériau	Aluminium		
Couleurs standard	Noir 	Blanc 	Argent 

Remarque : Des couleurs personnalisées sont disponibles avec le modèle LumiCloud™ Bespoke.

■ Système d'éclairag

Indice de protection	IP65 - IP22 (intérieur)
CRI	~ 90 (LED blanche)
LM80 *	> 150 000 heures
Température de fonctionnement	-30 °C TO 80 °C

Remarque : Le test *LM80 s'applique uniquement aux LED blanches

Garantie*	Garantie limitée de 5 ans sur les LED
------------------	---------------------------------------

* Conditions complètes: www.tls-led.com/warranty

DIMENSIONS

3ft

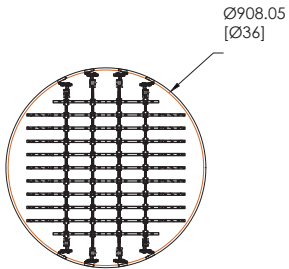

4ft

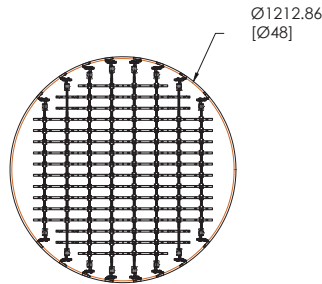

5ft

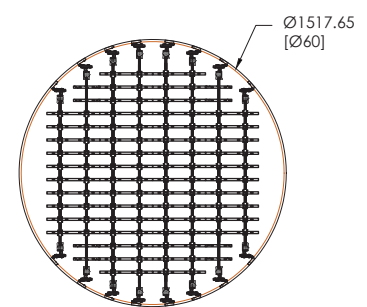

6ft

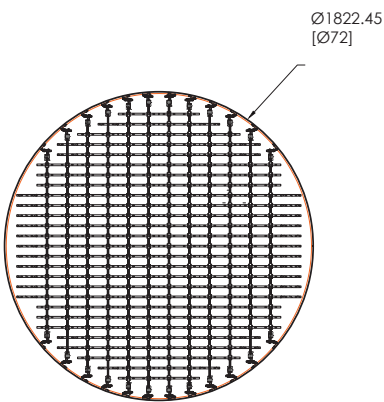

8ft

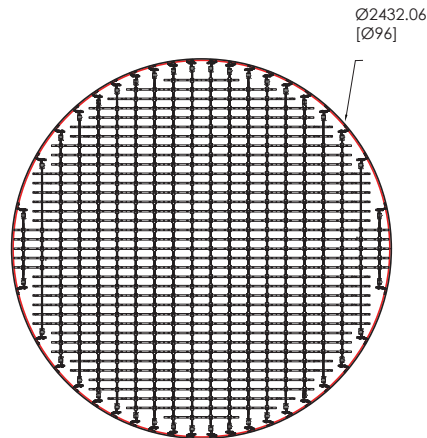

10ft

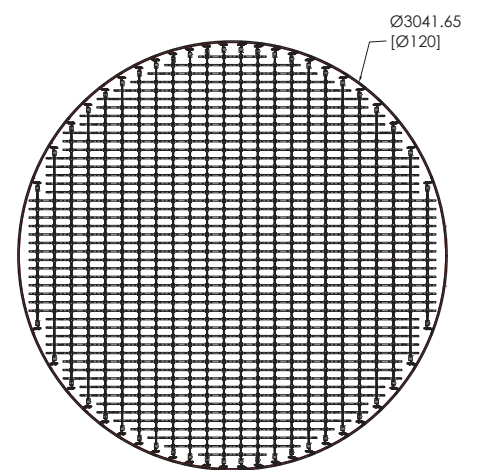

Remarque : des dimensions personnalisées sont disponibles avec le modèle LumiCloud™ Bespoke.

■ Poids

Format	3ft	4ft	5ft	6ft	8ft	10ft
Kg	20.03	25.52	31.35	34.84	54.29	75.97
Lbs	44.16	56.26	69.11	81.22	119.68	167.49

Les variations peuvent exister mais ne doivent pas dépasser les valeurs indiquées.

PERFORMANCE PHOTOMÉTRIQUE ET EFFICACITÉ

■ Variations de température de couleur (CCT)

Flux lumineux	CCT
	6,500K
Premium	6,545

■ Éclairage en fonction de la hauteur

*Les dimensions ci-dessous sont basées sur le matériau Premium LightTex Silent

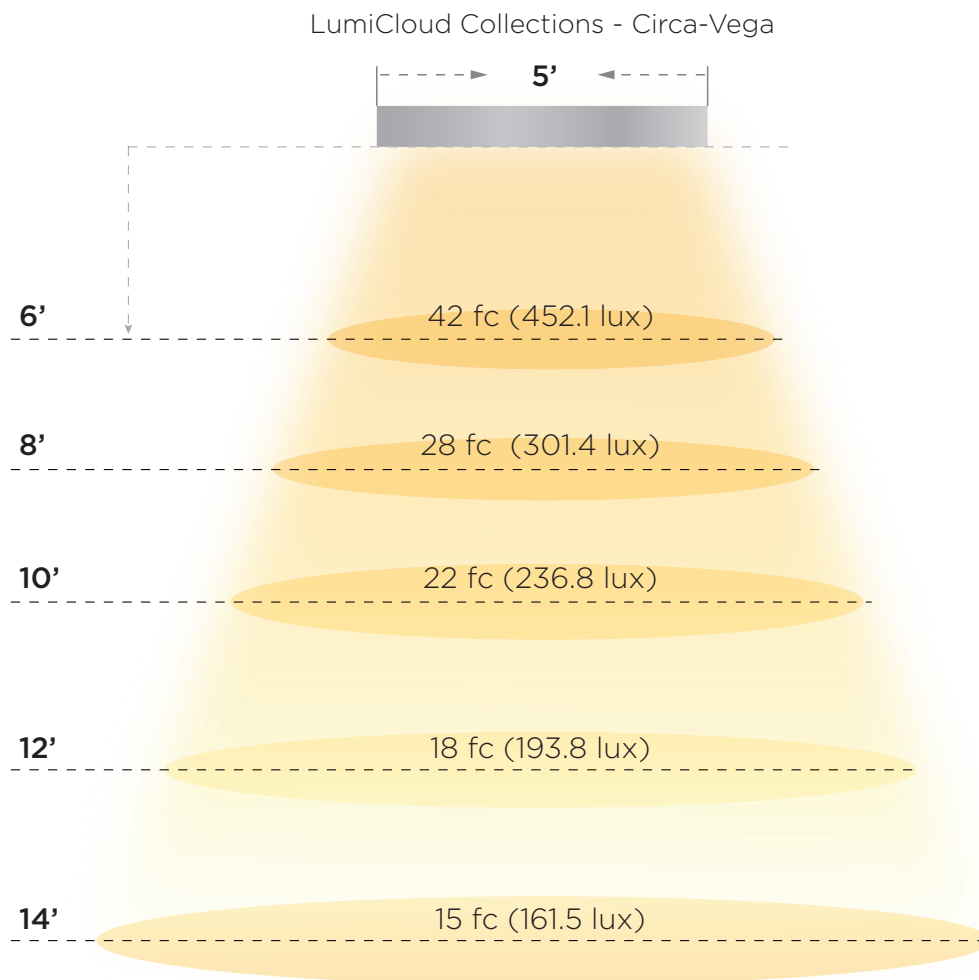

Remarque : Les résultats sont simulés pour une pièce de 10' x 16', avec des facteurs de réflexion C70 % / M77 % / S20 %. D'autres mesures sont disponibles sur demande.

OPTIONS DE MONTAGE

■ Encastré (RD)

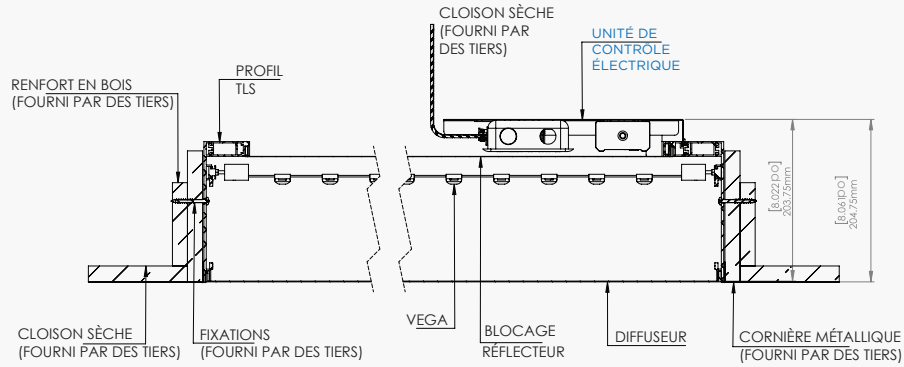

Cavité : +3 mm (1/8") par rapport aux dimensions nominales
Profondeur minimale de cavité : 177,8 mm (7")

■ En surface (SF)

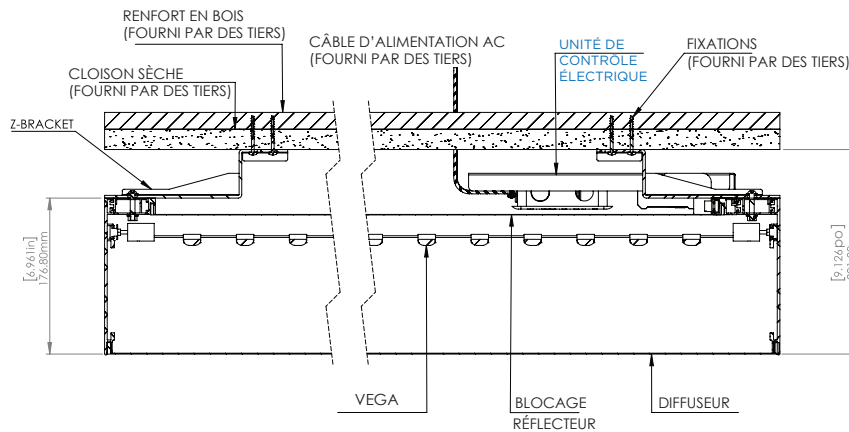

■ Suspensu (SP)

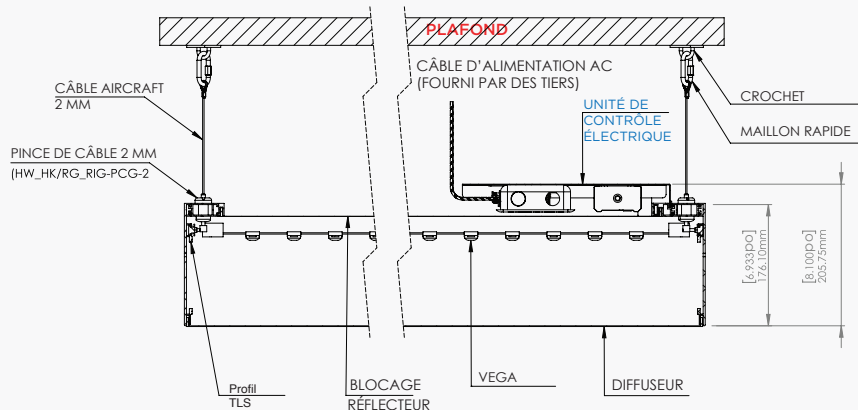

Se fixe au plafond existant (fourni par des tiers)

Remarque : Les numéros de référence des pièces sont disponibles sur demande.

COMMANDE

- Autonome (SA)

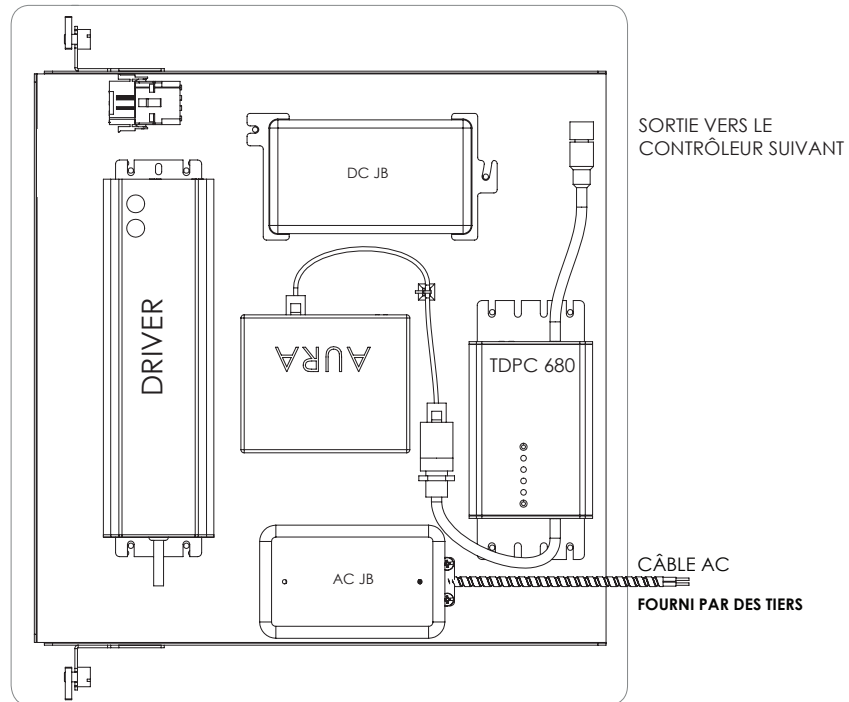

- SYSTÈME ÉLECTRIQUE

Modèles de driver	HLG-60-24A, HLG-100-24A, HLG-150-24A, HLG-240-24A, HLG-320-24A
Tension d'entrée	90-277 V AC, 47-63 HZ
Tension de sortie	21-24 V DC